

BARTEC®

Procédure de mise en œuvre et contrôle
des liaisons d'armatures «BLS» et «LCE»

BAR **TEC**



Debrunner Acifer Armatures

klöckner & co multi metal distribution

REMARQUE GÉNÉRALE:

Les coupleurs BARTEC® ne doivent être ni soudés, ni pointés.
Exception: coupleurs à souder type SD.

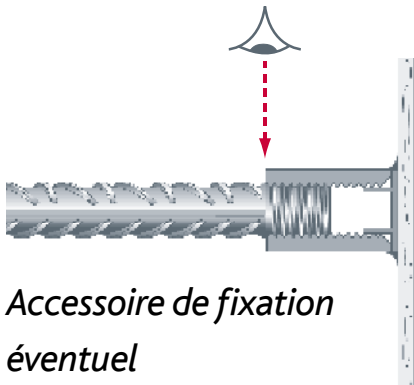
Etape 1**Mise en place 1^{ère} phase**

Aucune partie du filetage de la barre n'est visible à l'extérieur du coupleur.

Le bouchon est bien en place sur le coupleur

Bétonnage 1^{ère} phase

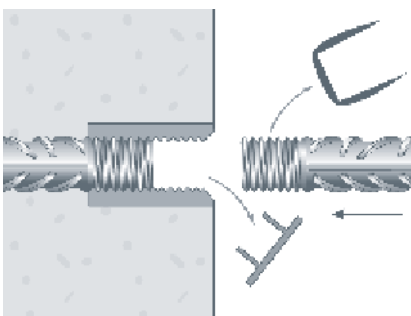
Etape 2**Approche barre 2^{ème} phase**

Oter les protections

Etape 3

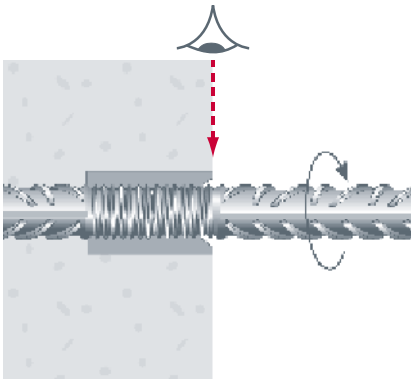
Vissage barre 2^{ème} phase

Vissage à la main (une clé peut être utilisée si cela rend la manœuvre plus facile)

En fin de vissage aucune partie du filetage de la barre n'est visible à l'extérieur du coupleur.

Note: les liaisons BARTEC® obtiennent leur pleine résistance mécanique par simple vissage à la main.

Blocage éventuel de la liaison

Blocage à la clé pour tous les diamètres:

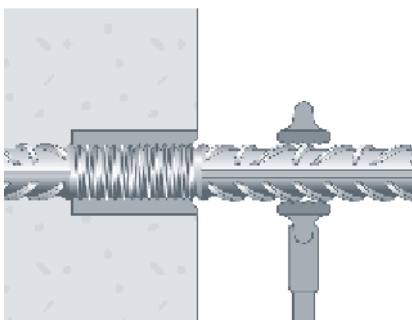

Blocage à la clé

- pour garantir un glissement inférieur à 0.1 mm
- en cas de sollicitations sismiques ou dynamiques (DYN)

Pour Ø 26 et supérieur: longueur de la clé au moins 80 cm

Note: à ce stade de la mise en œuvre, la liaison BARTEC® garantit l'absence de glissement.

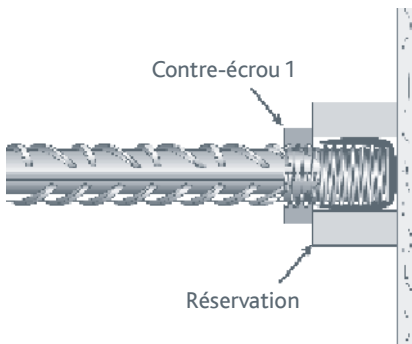
Etape 1**Mise en place 1^{ère} phase**

Position de la protection de filetage et de la réservation.

Aucune partie du filetage de la barre n'est visible à l'extérieur du contre-écrou 1.

Remarque: la barre doit être fixée aux autres armatures.

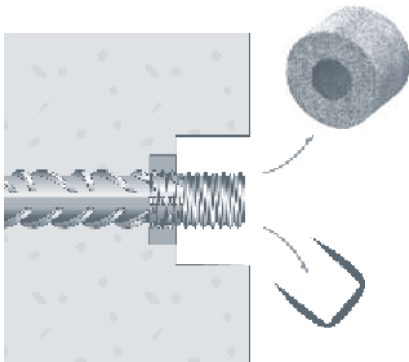
Bétonnage 1^{ère} phase**Etape 2****Décoffrage et dégagement de la barre**

Oter la réservation et la protection de filetage.

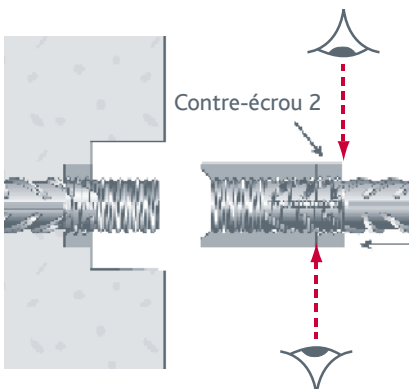
Etape 3**Approche de la barre de 2^{ème} phase**

Amener les 2 barres en contact

Aucune partie du filetage de la barre n'est visible à l'extérieur du contre-écrou 2.

Le coupleur est en contact avec le contre-écrou 2.

Etape 4

Assemblage par rotation du coupleur

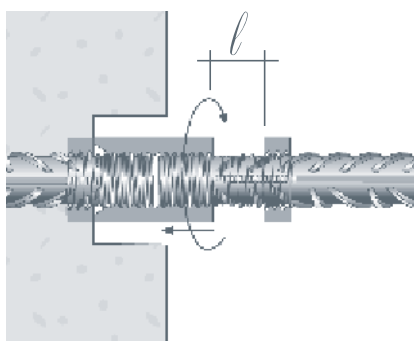

Vissage à la main (une clé peut être utilisée si cela rend la manœuvre plus facile)

Le contre-écrou 2 étant toujours vissé à fond du filetage, il suffit de contrôler que la distance entre le coupleur et le contre-écrou 2 est comprise entre les valeurs suivantes:

Armature	Ø 12	Ø 14	Ø 16	Ø 18	Ø 20
l min (mm)	13	15	19	21	23
l max (mm)	20	22	28	30	33

Armature	Ø 22	Ø 26	Ø 30	Ø 34	Ø 40
l min (mm)	23	29	34	37	43
l max (mm)	33	40	48	51	58

Note: les liaisons BARTEC® obtiennent leur pleine résistance mécanique par simple vissage à la main.

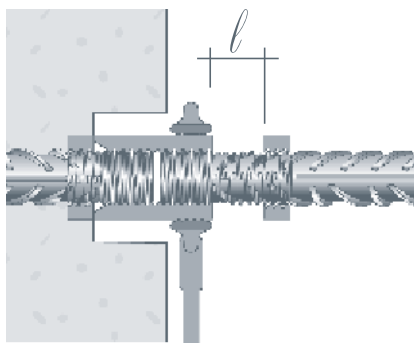
Blocage éventuel 1^{ère} phase de la liaison

Blocage à la clé du coupleur contre le contre-écrou 1

Blocage à la clé pour tous les diamètres:

- pour garantir un glissement inférieur à 0.1 mm
- en cas de sollicitations sismiques ou dynamiques (DYN)

Pour Ø 26 et supérieur: longueur de la clé au moins 80 cm

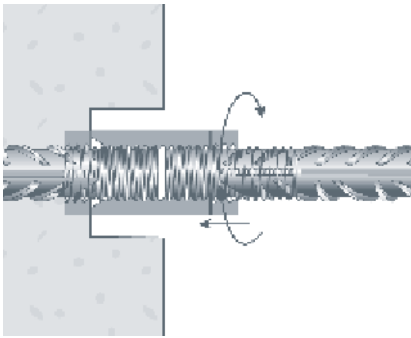
Etape 5**Approche du contre-écrou 2**

Vissage à la main

*une clé peut être utilisée
si cela rend la manœuvre
plus facile*

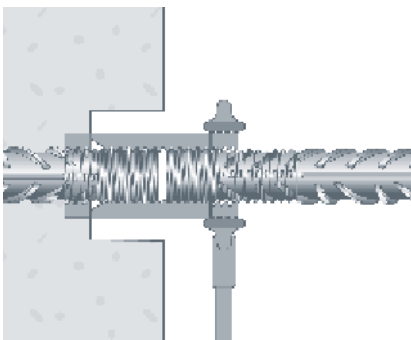
Blocage éventuel de la liaison

Blocage à la clé pour tous les diamètres:

- pour garantir un glissement inférieur à 0.1 mm
- en cas de sollicitations sismiques ou dynamiques (DYN)

Blocage à la clé du contre-écrou 2 contre le coupleur

Pour \varnothing 26 et supérieur: longueur de la clé au moins 80 cm

Note: à ce stade de la mise en œuvre, la liaison BARTEC® garantit l'absence de glissement.

Ces lattes en bois spéciales avec un écartement à choix permettent une mise en place précise et rationnelle des liaisons BARTEC® de 1^{ère} phase.

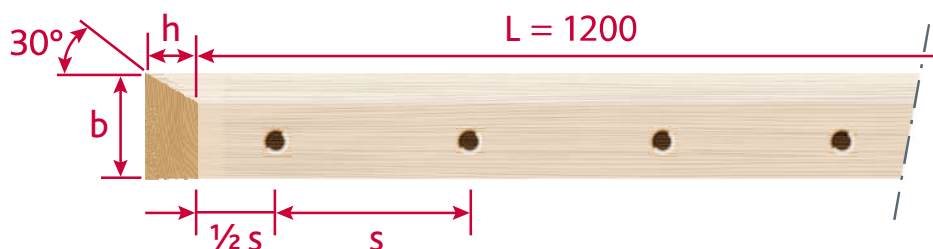

Ne pas enlever les protections de filetage

Exemple de commande: HNL 20 / BLS / 150 (diamètre 20, BLS, écartement 150 mm)
Longueur lattes: L = 1200 mm, écartements: s = 100 / 150 / 200 mm

	Ø mm	12	14	16	18	20	22	26	30	34	40
BLS	b mm	100	100	100	100	100	100	100	100	100	100
	h mm	30	30	30	30	30	30	30	30	30	30
	Ø mm	12	14	16	18	20	22	26	30	34	40
LCE	b mm	100	100	100	100	100	100	100	100	120	120
	h mm	22	22	30	30	35	35	40	50	50	60

Nombre de liaisons par latte

Ecartement	100	150	200
Nombre de liaisons	12	8	6

BOÎTE DE FIXATION MÉTALLIQUE SNL

Alternative aux lattes en bois HNL. Le couvercle en plastique permet une préparation rapide de la suite des étapes de bétonnage.

Seul. pour liaisons BLS.

b = 80 mm / h = 36 mm / long. 1.20 m
Ecartement = 100 / 150 / 200 mm



Support technique:
www.armature.ch

L'armature et bien plus
www.armature.ch